

Model

SH-650ARGF

شیرینگ هود تمام اتوماتیک رینگی

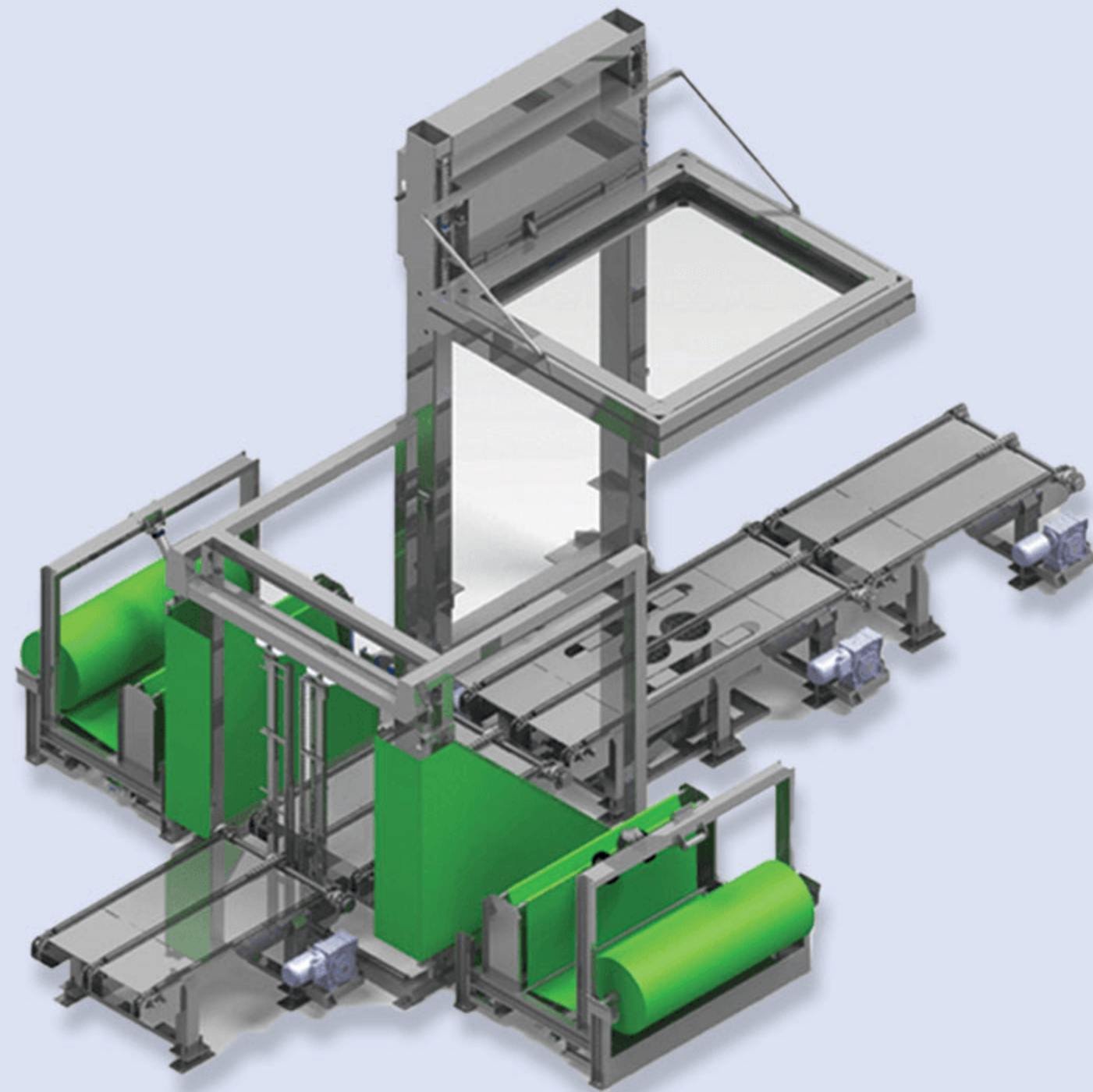

| | | |
|--|--|--|
| برق ورودی Input Electrical Power | هوای فشرده Compressed Air Consumption | وزن دستگاه Total Weight |
| 3 PHASE-380V-27A | 6..8 bar 20 l/min | 4780 kg |
| توان مصرفی Electrical Power Consumption | ابعاد دستگاه General Dimensions | ابعاد محصول MAX. Product Dimensions |
| 18 kw | L 7850×W5180×H4000mm | 1000×1200×1200 mm |
| گاز مصرفی Gas Consumption | وزن محصول MAX. Product Weight | سرعت کارکرد Machine Speed |
| 2 psi 30..35 m3/h | 100 kg | 120 Pallet/h |